

CLAIR

クレア®

NTライトパネル

天井フラットLED照明

納入仕様書

Ver.1.2

・ライトパネル (天井フラットLED照明)



2019.04.01

承認	確認	作成

1. 製品種別および型式説明

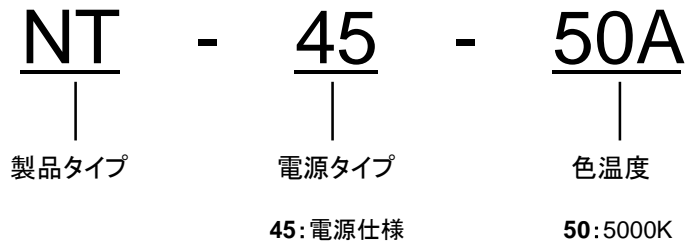

2. 製品仕様

品名	ライトパネル	品名	ライトパネル専用電源
型式	NT-45-50A	型式	NSP-45A
寸法	909mm × 454mm × 9mm	定格電圧	AC100V/200V/220V
質量	2,700g	寸法	75mm × 44mm × 215mm
消費電力	44.0W	質量	700g
全光束	4600 lm	入力電圧	AC100V~AC254V
固有エネルギー消費効率	104.5 lm/W	電源周波数	50Hz/60Hz
平均演色評価数	Ra82	入力電流	0.45A(100V) 0.23A(200V)
配光角度	120°	出力電圧	33V
使用温度範囲	0°C~50°C	力率	100V:98% 200V:95%
定格寿命	40000h	定格寿命	60000h
材質	樹脂導光板+アルミフレーム	適合規格	PSE適合
保証期間	5年		

3. 製品外形寸法

ライトパネル 天井フラットLED照明 製品外形図

《本体》 NT-45-50A 重量:2,700g

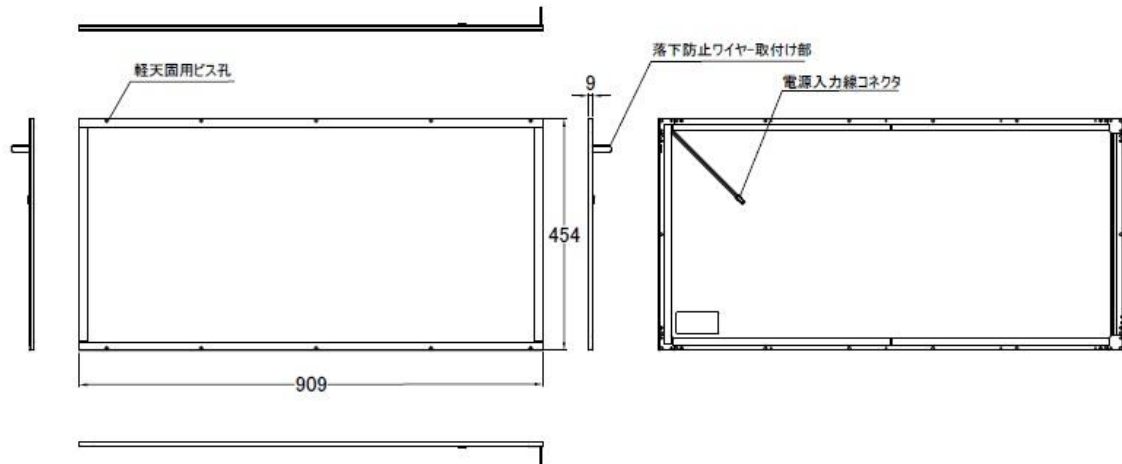

《専用電源》 NSP-45A 重量:700g

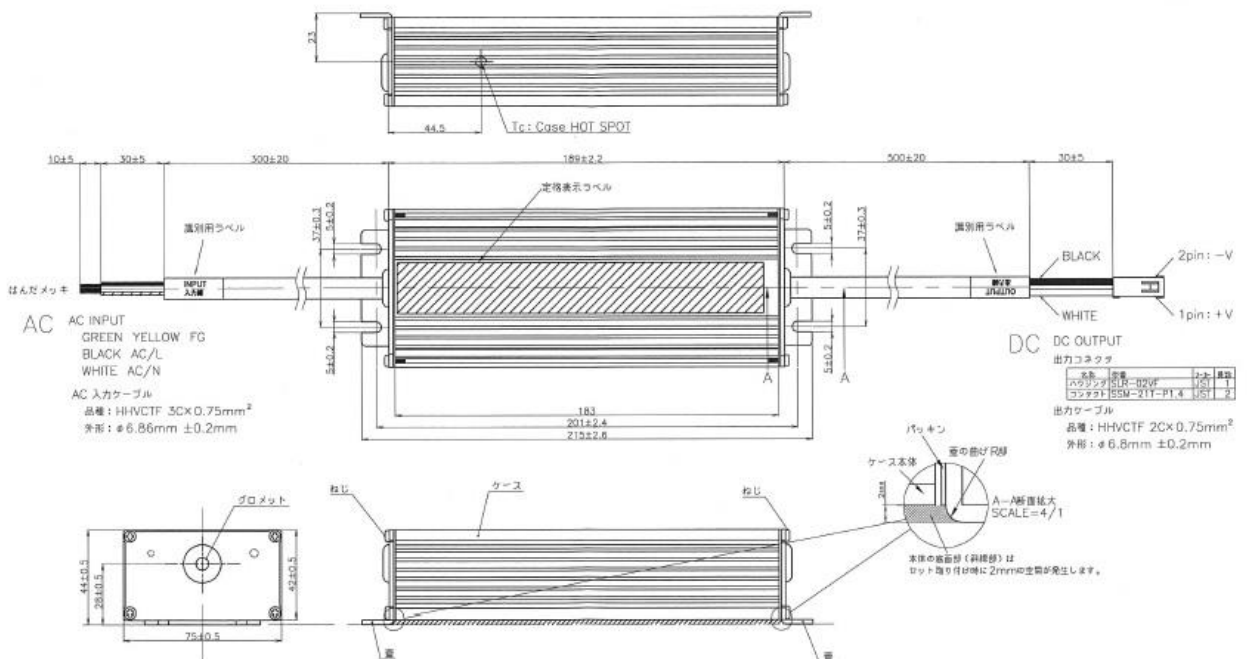

4. 梱包様式



個別梱包(5台入り)

NO,	項目			仕様
1	梱包寸法	L	[mm]	1020
		W	[mm]	320
		H	[mm]	560
2	梱包重量	N.W	[kg]	16.3
		G.W	[kg]	13.5
3	梱包台数		[台]	5

※電源は別梱包

個別梱包(1台入り)

NO,	項目			仕様
1	梱包寸法	L	[mm]	910
		W	[mm]	460
		H	[mm]	20
2	梱包重量	N.W	[kg]	2.7
		G.W	[kg]	4.6
3	梱包台数		[台]	5

※電源は別梱包

電源個別梱包(10台入り)

NO,	項目			仕様
1	梱包寸法	L	[mm]	408
		W	[mm]	317
		H	[mm]	242
2	梱包重量	N.W	[kg]	7
		G.W	[kg]	8
3	梱包台数		[台]	10

※電源梱包数量より重量、寸法が異なります。

このたびは弊社NTライトパネルをお買い上げいただき、まことにありがとうございました。
ご使用前にこの取扱説明書をよくお読みのうえ、正しくお使いください。

- 施工者様へ：工事が終わりましたら、この取扱説明書は必ずこの器具をお使いになるお客様へお渡しください。
- お客様へ：お読みになった後は必ず保管してください。

■安全上のご注意

⊘ DC電源のみ断熱施工禁止

⊘ 通電状態での結線作業禁止

IP40

1. 器具を分解・改造しないでください。落下・感電・火災の原因となります。
2. 通電状態で取り付け作業を行わないでください。感電、故障の原因となります。
3. 取り付け作業時に、パネル本体を踏んだり荷重を与えないでください。
4. DC電源の定格電圧と電源電圧は取り付け作業前に必ず確認してください。
間違ってDC電源に過電圧を印加した場合、故障・火災の原因となります。
5. 使用温度は以下の範囲内でご使用ください。故障の原因となります。
動作温度範囲：-20～50℃（結露なきこと）
6. 本製品は屋内専用です。屋外や、水気・湿気のある場所及び腐食性ガスなどの発生する場所では使用しないでください。落下・感電・火災の原因となります。
7. 本製品はDC電源のみ断熱施工不可です。断熱材を使用する場合には、
DC電源にかぶせたり、密着して使用しないでください。火災の原因になります。
8. LED光源にはバラつきがあるため、同じ形名の商品でも商品ごとに発光色や明るさが異なることがあります。
9. 本製品に物をぶついたり、衝撃を与えないでください。
10. 本製品の人為的起因による不具合は保証できません。
11. 本製品の保証は販売後5年間です。但し、天災などによる不具合は保証されません。

■製品構成

- LEDパネル本体 NT-45-50A (909mm×454mm×9mm)
- DC電源 NSP-45A

LEDパネル本体(1個)



DC電源(1個)

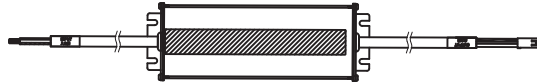

[LEDパネル表面]

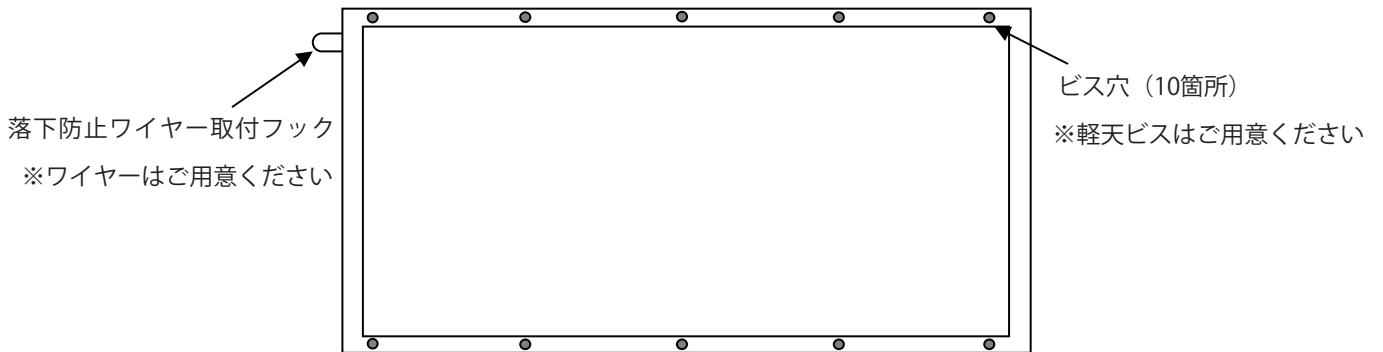

[LEDパネル裏面]

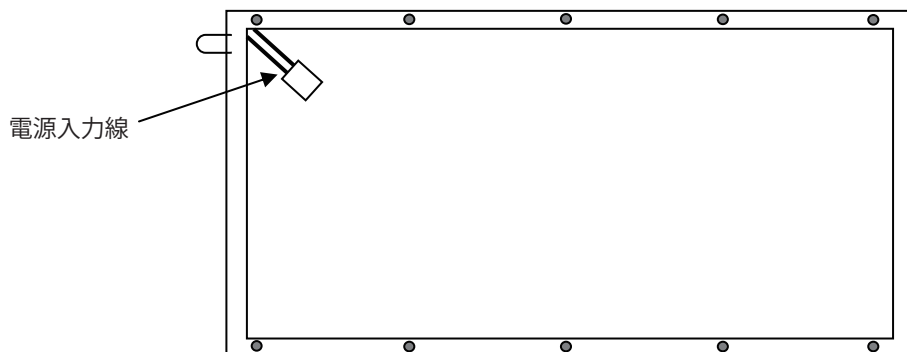

■接続方法

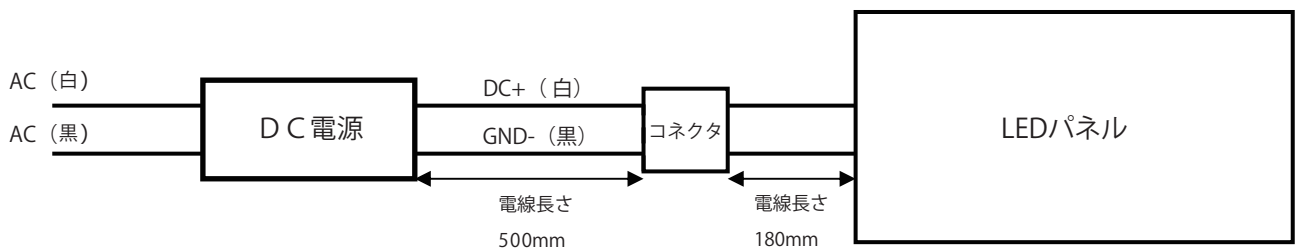

■器具の取付けかた

- 電源工事の際は、必ず電気工事有資格者の方が取付け・配線工事を行ってください。
- 本製品は DC 電源のみ断熱施工不可です。断熱材を使用する場合には、DC 電源にかぶせたり、密着して使用しないでください。火災の原因になります。

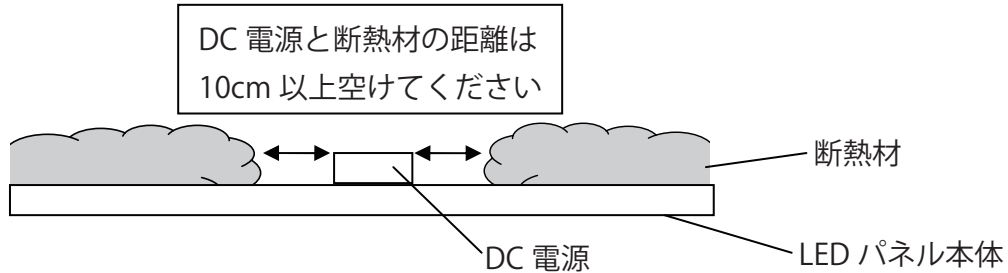

- 器具の取付けは重量に耐えるところに確実に行ってください。取付けに不備があると落下し、感電、けがの原因になります。
- LED パネル本体と DC 電源のコネクタは確実に接続してください。
- LED パネル本体は石膏ボード（天井化粧ボード）と同じように、軽天にビス止めしてください。

【取付け例】

DC 電源は以下の取り付け例のように吊ボルトに固定することで、DC 電源と断熱材の距離を十分に確保することができます。

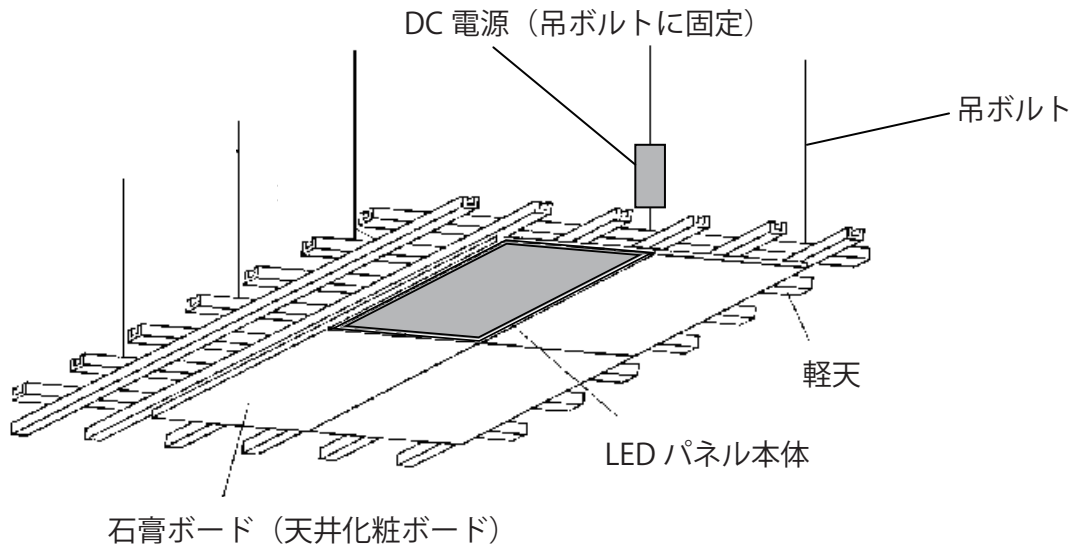

■保証規定

1. 本製品の取扱説明書、本体添付ラベルなどの注意書に従った使用状態で保証期間内に故障した場合、無償交換または無償修理をさせていただきます。
 - ①保証は弊社が指定する適切な環境下で、正しい配線方法、取り付け方法、電源接続方法に従って行われた場合に限りです。
 - ②故障した部材および部品のみを保証の対象とさせていただきます。
 - ③保証を受けられる場合は、納品書の控え、保証書の提出をお願いします。
2. 保証期間は、購入日から換算して5年間になります。
3. 弊社が行う保証は器具本体および電源の製品のみです。取替えにより発生する店舗休業補償、利益損失充填などは、いかなる場合も保証いたしかねますので、予めご了承ください。
4. 保証期間内でも次のような場合には、有償修理とさせていただきます。
 - ①使用上の誤りおよび不当な修理や改造による故障および損傷
 - ②本取扱説明書で不適当と判断される使用環境(熱の滞留する環境、湿度が高い場所、粉塵が多い場所、引火する危険のある場所)に施工した場合による破損および損傷
 - ③お買い上げ後の輸送、移設、移動、落下などによる故障および損傷(一度施工された後に移動などで製品を外した場合は保証期間であっても、保証の対象外となります。)
 - ④いたずらや故意・不注意による破損および損傷
 - ⑤火災、地震、水害、落雷、台風、その他天災地変ならびに公害、塩害、ガス害、異常電圧、指定外の不適合電源による破損および損傷
 - ⑥不当な改造や修理による破損および損傷
 - ⑦消耗部品が損耗し、取替えを要する場合
 - ⑧保証書の提出がない場合
5. 保証は日本国内においてのみ有効です。
6. 製品保証書は販売店へご依頼ください。
7. 一度発行した保証書は再発行いたしませんので紛失しないよう大切に保管してください。

 **ニイヌマ** 株式会社 環境事業部

〒340-0834 埼玉県八潮市大曾根1503-1
TEL:048-951-1041 FAX:048-951-1042

このたびは弊社ライトパネルをお買い上げいただき、まことにありがとうございました。
ご使用前にこの取扱説明書をよくお読みのうえ、正しくお使いください。

- 施工者様へ：工事が終わりましたら、この取扱説明書は必ずこの器具をお使いになるお客様へお渡しください。
- お客様へ：お読みになった後は必ず保管してください。

■安全上のご注意

⊘ DC電源のみ断熱施工禁止

⊘ 通電状態での結線作業禁止

IP40

1. 器具を分解・改造しないでください。落下・感電・火災の原因となります。
2. 通電状態で取り付け作業を行わないでください。感電、故障の原因となります。
3. 取り付け作業時に、パネル本体を踏んだり荷重を与えないでください。
4. DC電源の定格電圧と電源電圧は取り付け作業前に必ず確認してください。
間違ってDC電源に過電圧を印加した場合、故障・火災の原因となります。
5. 使用温度は以下の範囲内でご使用ください。故障の原因となります。
動作温度範囲：-20～50℃（結露なきこと）
6. 本製品は屋内専用です。屋外や、水気・湿気のある場所及び腐食性ガスなどの発生する場所では使用しないでください。落下・感電・火災の原因となります。
7. 本製品はDC電源のみ断熱施工不可です。断熱材を使用する場合には、
DC電源にかぶせたり、密着して使用しないでください。火災の原因になります。
8. LED光源にはバラつきがあるため、同じ形名の商品でも商品ごとに発光色や明るさが異なることがあります。
9. 本製品に物をぶついたり、衝撃を与えないでください。
10. 本製品の人為的起因による不具合は保証できません。
11. 本製品の保証は販売後5年間です。但し、天災などによる不具合は保証されません。

■製品構成

- LEDパネル本体 NT-45-50A (909mm×454mm×9mm)
- DC電源 NSP-45A

LEDパネル本体(1個)



DC電源(1個)

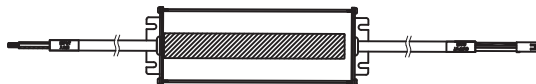

[LEDパネル表面]

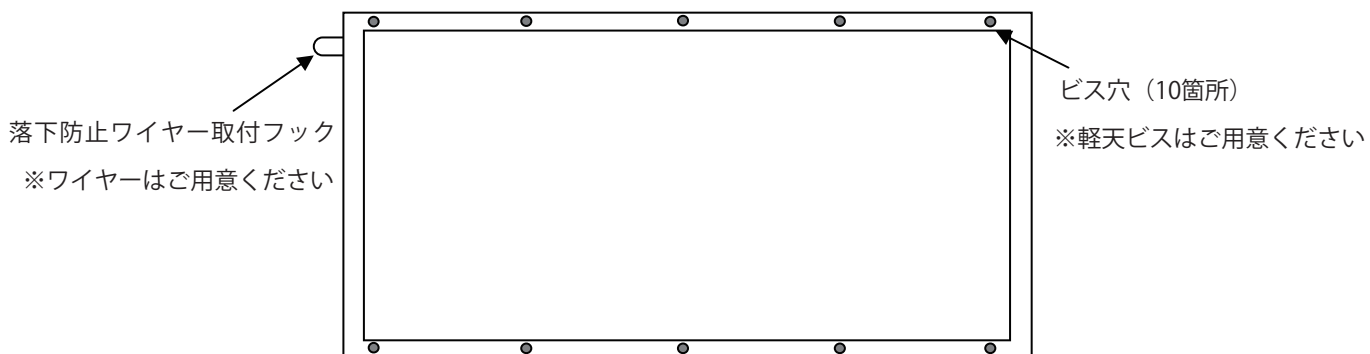

[LEDパネル裏面]

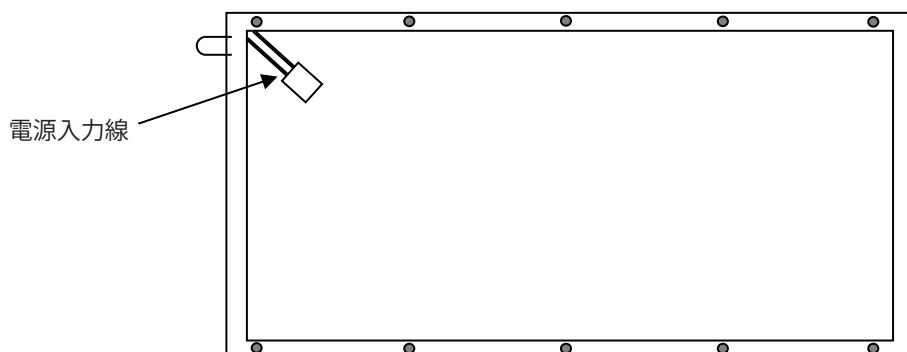

■接続方法

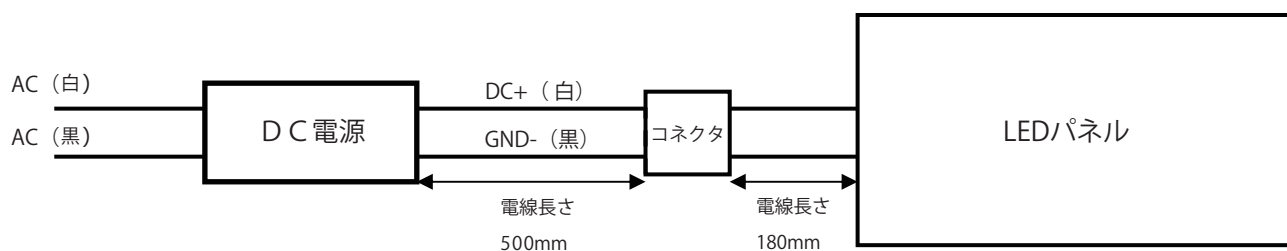

■器具の取付けかた

- 電源工事の際は、必ず電気工事有資格者の方が取付け・配線工事を行ってください。
- 本製品は DC 電源のみ断熱施工不可です。断熱材を使用する場合には、DC 電源にかぶせたり、密着して使用しないでください。火災の原因になります。

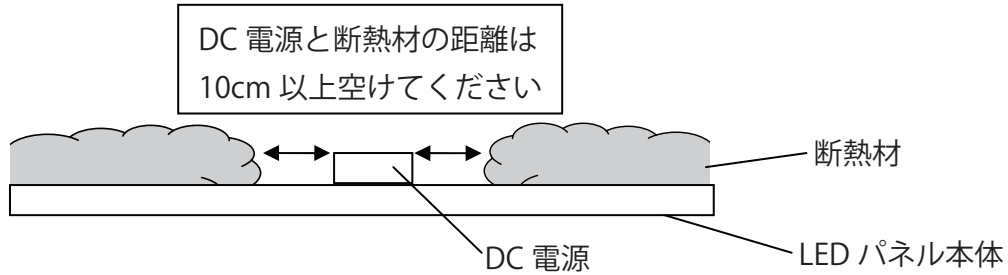

- 器具の取付けは重量に耐えるところに確実に行ってください。取付けに不備があると落下し、感電、けがの原因になります。
- LED パネル本体と DC 電源のコネクタは確実に接続してください。
- LED パネル本体は石膏ボード（天井化粧ボード）と同じように、軽天にビス止めしてください。

【取付け例】

DC 電源は以下の取り付け例のように吊ボルトに固定することで、DC 電源と断熱材の距離を十分に確保することができます。

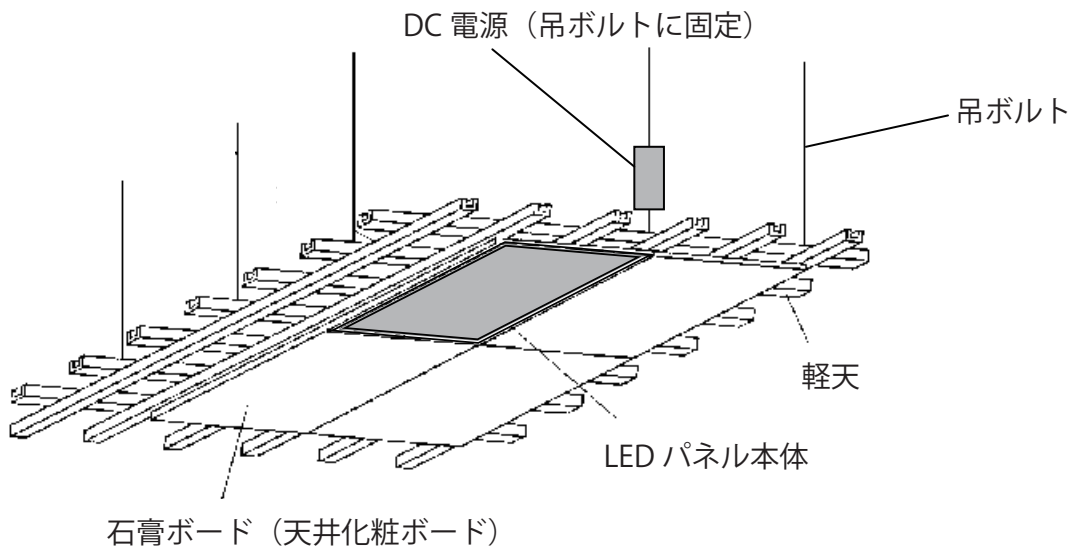

■保証規定

1. 本製品の取扱説明書、本体添付ラベルなどの注意書に従った使用状態で保証期間内に故障した場合、無償交換または無償修理をさせていただきます。
 - ①保証は弊社が指定する適切な環境下で、正しい配線方法、取り付け方法、電源接続方法に従って行われた場合に限りです。
 - ②故障した部材および部品のみを保証の対象とさせていただきます。
 - ③保証を受けられる場合は、納品書の控え、保証書の提出をお願いします。
2. 保証期間は、購入日から換算して5年間になります。
3. 弊社が行う保証は器具本体および電源の製品のみです。取替えにより発生する店舗休業補償、利益損失充填などは、いかなる場合も保証いたしかねますので、予めご了承ください。
4. 保証期間内でも次のような場合には、有償修理とさせていただきます。
 - ①使用上の誤りおよび不当な修理や改造による故障および損傷
 - ②本取扱説明書で不適当と判断される使用環境(熱の滞留する環境、湿度が高い場所、粉塵が多い場所、引火する危険のある場所)に施工した場合による破損および損傷
 - ③お買い上げ後の輸送、移設、移動、落下などによる故障および損傷(一度施工された後に移動などで製品を外した場合は保証期間であっても、保証の対象外となります。)
 - ④いたずらや故意・不注意による破損および損傷
 - ⑤火災、地震、水害、落雷、台風、その他天災地変ならびに公害、塩害、ガス害、異常電圧、指定外の不適合電源による破損および損傷
 - ⑥不当な改造や修理による破損および損傷
 - ⑦消耗部品が損耗し、取替えを要する場合
 - ⑧保証書の提出がない場合
5. 保証は日本国内においてのみ有効です。
6. 製品保証書は販売店へご依頼ください。
7. 一度発行した保証書は再発行いたしませんので紛失しないよう大切に保管してください。



ニイヌマ株式会社 環境事業部

〒340-0834 埼玉県八潮市大曾根1503-1

TEL:048-951-1041 FAX:048-951-1042